



**POR
Schaum-
beton**

RÖFIX POR

Schaummörtel im Innenbereich / Schaumbeton im Aussenbereich

Für Planer und Verarbeiter







Inhalt

RÖFIX POR Schaummörtel.....	2-3
Einsatzgebiete.....	4-5
Untergründe.....	6-7
Vorbereitung, Ausführung und Verarbeitung.....	8-9
Technische Daten für den Planer.....	10-11
Detailzeichnungen.....	12-14
Systemaufbau.....	15
Lösungen für den Aussenbereich.....	16



Der RÖFIX POR Schaummörtel ist eine leichte und isolierende Ausgleichsmasse zum Höhenausgleich. Er kann als Wärmedämmung, als Ausfüllmasse oder im Schallschutz verwendet werden.

RÖFIX POR Schaummörtel

Vorteile auf einen Blick

Transport und Logistik

- Für die Verarbeitung sind keine grossen Baumaschinen und Baugeräte nötig (kein Abfall durch Verpackungen)
- Mit dem vor Ort eingesetzten Schaumbildner reduziert sich der Transportaufwand um etwa 3/4
- Einfache Transportlogistik
- Geringer Platzbedarf beim Einbau auf der Baustelle
- Hohe Einbau-m³-Leistung pro Stunde

Zulassung / Zusammensetzung

RÖFIX POR Schaummörtel beinhaltet Zement und Feinsande, und wird mit einem umweltfreundlichen Hochleistungsschaummittel hergestellt. Zulassung vom IBR-Institut für Baubiologie Rosenheim enthält folgende Kriterien:

- Radon Belastung geprüft und unbedenklich
- Biozid-, HOV und Phthalatfrei
- VOC frei und somit gesundheitlich bedenkenlos
- Keine Belastung für die Umwelt

Nachhaltigkeit und Ökologie

- Durch seine mineralische Zusammensetzung ist RÖFIX POR Schaummörtel auch in der Denkmalpflege einsetzbar
- IBR zertifiziert
- Trittschalldämmung durch EMPA geprüft
- Biologisch einwandfrei und vom baubiologischen Institut geprüft – für den Innenbereich geeignet
- Nicht brennbar A1 und somit überall einsetzbar
- Einfache Entsorgung beim Rückbau



Zusammen mit Wasser und dem Schaumbildner wird das Material vom Silo direkt im Schlauch auf den vorbereiteten Boden aufgebracht. Das Tragen und Verteilen mit Schaufeln erübrigt sich, weil sich der RÖFIX POR Schaummörtel mit seiner dünnen Konsistenz einfach und mühelos mit hoher Einbauleistung ausgleicht.



Verarbeitungs-Video

Einbau und Verarbeitung

- Muss nicht verdichtet werden
- Schichtstärken von 5–150 cm sind möglich (je nach Produkt- und Trockenrohddichte)
- Sehr hohe Einbauleistung (je nach Baustellenbedingungen, Rohddichte und Einbauhöhe, sind Einbauleistungen bis zu 30 m³/Std. möglich)
- Messgenaue Einbauhöhen
- Oberflächen schleifbar
- Nach ca. 24 h bei 20 °C begehbar
- Wärmedämmend λ 0,06 – 0,1 W/mK
- Austrocknungszeiten bei RÖFIX POR 8020 bis RÖFIX POR 8060 (Faustregel 1 Woche bei 10 cm)
- Austrocknungszeiten bei RÖFIX POR 8080 bis RÖFIX POR 8120 (Faustregel 3–4 Wochen bei 10 cm)
- Förderweiten bis zu einer Distanz von ca. 150 m und einer Höhe von ca. 9 Geschossen möglich
- Gefälle bis 4 % möglich (eventuell nachschleifen)

Einsatzgebiete

RÖFIX POR 8020–8120 Innenbereich

Mögliche Flächenbelastungen

Bezeichnung	Trockenrohrdichte	Flächenbelastung
RÖFIX POR 8020	200 kg/m ³	ca. 500 kg/m ²
RÖFIX POR 8030	300 kg/m ³	ca. 750 kg/m ²
RÖFIX POR 8040	400 kg/m ³	ca. 1000 kg/m ²
RÖFIX POR 8060	600 kg/m ³	ca. 1500 kg/m ²
RÖFIX POR 8080	800 kg/m ³	ca. 2000 kg/m ²
RÖFIX POR 8100	1000 kg/m ³	ca. 2500 kg/m ²
RÖFIX POR 8120	1200 kg/m ³	ca. 3000 kg/m ²



Fachgerechter Unterbodenausgleich

Der RÖFIX POR Schaummörtel wurde konzipiert, um eine gebundene Form eines Unterbodenausgleiches im eingebauten Zustand zu erfüllen. Die fließfähige, feinporige sowie feinkörnige Konsistenz des RÖFIX POR Schaummörtels umschliesst die Installationsleitungen vollständig und hinterfüllt die eventuell vorliegenden aber unsichtbaren Hohlräume. Ein aufwändiges Einschneiden von Styropor und Einbringen von Schüttungen entfällt.

Aufbau mit RÖFIX POR Schaummörtel:

- 1 Fussbodenaufbau
- 2 RÖFIX POR Schaummörtel
- 3 Rohboden

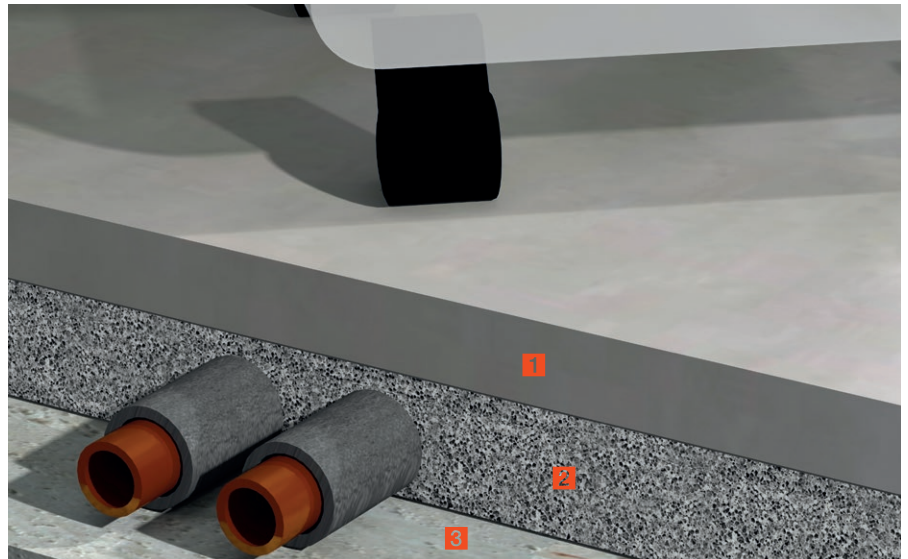

Falls Rohrleitungen auf dem tragenden Untergrund verlegt sind, müssen diese mechanisch befestigt sein. Durch einen Ausgleich ist wieder eine ebene Oberfläche zur Aufnahme der Dämmschicht zu schaffen.

Aufbau mit Styropor:

- 1 Fussbodenaufbau
- 2 Styropor
- 3 Rohboden

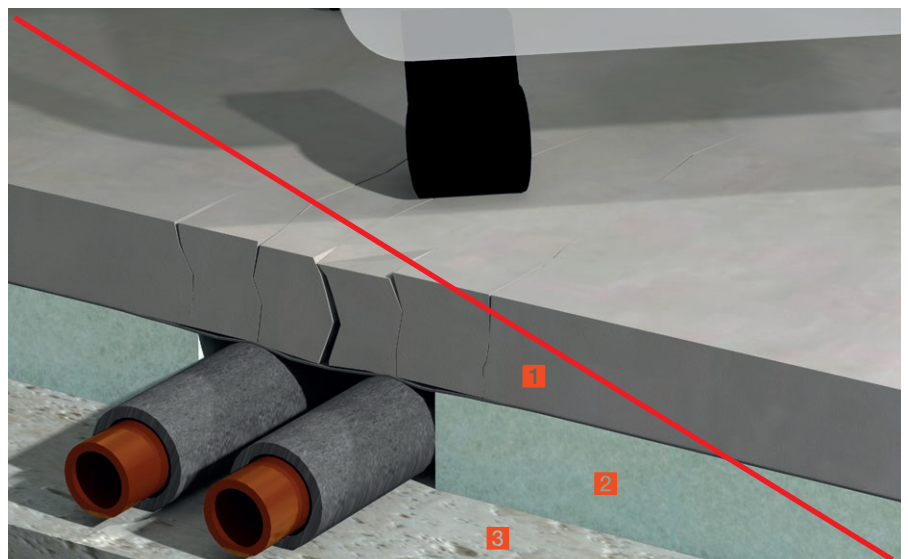

Nicht fachgerechte Ausführungen können zu massiver Rissbildung und Beschädigung der Installationen führen.

RÖFIX POR 8020–8120 Innenbereich

Anwendungsbereich im Innenbereich als Bodenausgleich

Der RÖFIX POR Schaummörtel kann im Innenbereich bei folgendem Bodenausgleich eingesetzt werden:

- Auf Beton-Geschossdecken
- Auf Holzbalkendecken
- Auf vorbetonierten Hourdisdecken
- Als Ausgleichsschicht für unebene Böden
- Bei gemauerten Gewölben
- Zum Verfüllen von Aussparungen, Kanälen, alte Leitungen, Schwimmbäder etc.

Produkte	Zertifikate	Anwendung
RÖFIX POR 8020		Isolation, Verfüllmaterial
RÖFIX POR 8030		Isolation, Verfüllmaterial
RÖFIX POR 8040		Isolation, Verfüllmaterial
RÖFIX POR 8060		Verfüllmaterial (Kundenwunsch) -> ev. spez. Festigkeitsanforderungen
RÖFIX POR 8080		Verfüllmaterial (Kundenwunsch) -> ev. spez. Festigkeitsanforderungen
RÖFIX POR 8100		Verfüllmaterial (Kundenwunsch) -> ev. spez. Festigkeitsanforderungen
RÖFIX POR 8120		Schallschutz beim Holzbau

IBR-Prüfsiegel: Eine Fülle an Fachwissen rund um die Risiken von Umweltgiften ist nötig, um eine Orientierung zu haben, welche Produkte baubiologisch unbedenklich sind und welche nicht. Das Bewusstsein und die Aufmerksamkeit dafür ist bei Verbrauchern und Herstellern stark gestiegen.

Der RÖFIX POR Schaummörtel hat das IBR-Prüfsiegel „Geprüft und empfohlen vom Institut für Baubiologie“ bekommen. Es dient weiters als gute Orientierung und Vergleich zum Markt.



RÖFIX POR Einbau auf Holzbalkendecke

Vorteile gegenüber anderen Ausgleichsschüttungen

Angaben	RÖFIX POR	gebundene Leichtschüttung	trockene Leichtschüttung	Splittschüttung
Folie verlegen	ja	ja	ja	ja
Abschalen	ja	ja	ja	ja
Platzbedarf auf Baustelle	klein	klein bis gross	klein bis gross	gross
Abladeort bis Einbau	Silo und Schlauch	Tragen	Tragen	mit Pumpen
Einbauhöhe	Laser	Latte und Laser	Latte und Laser	Latte und Laser
Anmischen	maschinell mit Silo	manuell	-	mit Pumpe
Verarbeitung	Schwabbelstange	Latte	Latte und Schutzmaske/ evt. Verdichtung	Latte, Schaufel, Schutzmaske
Begehbar	1–2 Tage mit Teillasten	nur leicht begehbar, keine Lasten	nicht möglich	nur leicht begehbar, keine Lasten

Untergründe

RÖFIX POR 8020–8120 Innenbereich

Planung und Ausführung

Vor einem geplanten RÖFIX POR Einbau sind die Untergründe und Baustellen-Gegebenheiten vor Ort zu beurteilen. Die nötigen Vorbereitungen, wie Baustellen-Einrichtung, Baustellenplanung (Sperrzeiten nach dem POR Einbau), sowie die Untergrund-Vorbereitungen sind vorgängig sicher zu stellen.

Vor der Ausführung und bei der Planung ist je nach Untergrund eine PE-Folie vollflächig anzubringen oder vergleichbare Massnahmen durchzuführen.

- Im Generellen gilt jedoch, dass bei saugenden Untergründen eine Trennschicht eingebaut werden muss.
- Bei kritischen Untergründen oder bewohnten Objekten sind spezielle Massnahmen zu planen.

Wichtig

Im Generellen gilt, dass bei saugenden Untergründen eine Trennschicht eingebaut oder diese stark vorgängig sicher zu stellen muss.

Bei kritischen Untergründen oder bewohnten Objekten sind spezielle Massnahmen zu planen. RÖFIX AG und Ihr Fachunternehmer unterstützen sie gerne bei der Beratung vor Ort.

Untergrund	PE-Folie	Massnahme/Hinweise
Geröll sickerfähig	ja	PE Folie einfach verlegt
Looser Bauschutt	nein	Bauschutt entfernen
Staub	nein	Staub entfernen
Bituminöse Abdichtung	nein	keine Massnahme erforderlich
Hourdisböden betoniert	ja	PE-Folie einfach verlegt
Holzbalkendecken	ja	PE Folie doppelt verlegen
Bestehende Unterlagsböden	nein*	Beurteilung vor Ort
OSB Platte/Spanplatte	ja	PE Folie doppelt verlegen
Keramische Platten	nein	keine Massnahmen erforderlich
Parkett	ja	PE-Folie einfach verlegt je nach Parkett Typ
Teppich/Novilon	nein	Belag entfernen
Epoxidbeschichtung	nein	keine weiteren Massnahmen
Erdreich nicht abgedichtet	ja	PE Folie oder vorgängig abdichten
Alter Beton stark saugend	ja*	PE Folie einlagig verlegen
Bestehender neuer Beton (Neubau)	nein*	Untergrund vornässen
Magerbeton / Sickerbeton / Monokernbeton	ja*	PE Folie verlegen
Kalksandstein Mauerwerk saugend	ja	PE Folie an Wänden besfestigen
Backsteinmauerwerk saugend	ja	PE Folie an Wänden besfestigen

* Bei Spezial-Lösungen beraten wir Sie gerne persönlich.

Hinweis zum Schützen von Bauteilen auf der Baustelle

- Fensterrahmen und Fensterscheiben müssen vor Verschmutzungen geschützt werden
- Sichtmauerwerke und Sichtbetone müssen abgedeckt werden

Zusätzliche Abdichtungs-Massnahmen sind bei Deckendurchbrüchen, Aussparungen, Steigrohren, Steigleitungen und in den Randzonen vorzusehen.

Es wird empfohlen, während des Einbaus die Dichtigkeit der Einbauflächen zu überwachen.

RÖFIX POR 8020-8120 Innenbereich

Planung und Ausführung



Beton mehrmals gut vornässen



Abdichtung der Schalungen mit Schnellmörtel oder Bauschaum



Abdecken mit PE-Folie (doppelt) bei bewohnten Objekten



Kalksandsteinwände stark saugend, mit PE-Folie abkleben



Flächen vorgängig mit PE-Folie abkleben



Alter, stark saugender Beton: PE-Folie oder mehrtägiges benetzen mit Wasser



Holzbalkendecke mit PE-Folie (doppelt verlegt)



Abdichten der Elektro- und Steigleitungen - Schnellmörtel / PU Schaum

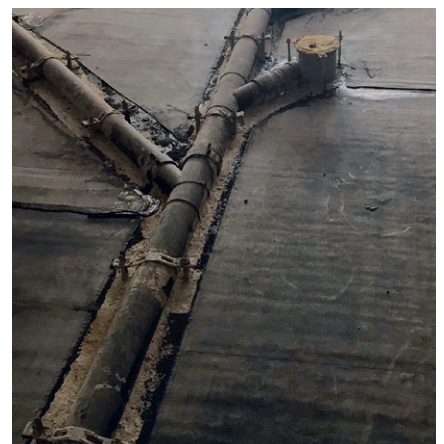

Bituminöse Abdichtung - keine Massnahmen nötig

Vorbereitung, Ausführung und Verarbeitung

RÖFIX POR 8020–8120 Innenbereich

Silo- und Logistik, Zufahrt

Um einen reibungslosen Ablauf, vor, während und nach dem Einbau von RÖFIX POR zu garantieren, sind die folgenden Punkte einzuhalten.

- Zufahrt muss mit 4-Achs-LKW möglich sein
- Die Strasse muss mit mindestens 18 Tonnen befahrbar sein und eine Durchgangshöhe von mindestens 4 m aufweisen, Breite mind. 2,60 m.
- Mulde bereitstellen für die Reinigung der Maschine

« Wichtig: Der Verarbeiter muss während des Einbaus sicherstellen, dass alle Folien und Steigleitungen dauerhaft dicht sind. »



Silostandplatz

- Mind. 4 m x 4 m
- Abklärungen mit Anwohnern oder der Gemeinde sind durch den Bauherren zu machen

Stromanschluss für Silotechnik

- Steckertyp = 1x Euro C 32
- Absicherung für Hicomp 32 Ampère
- Distanz höchstens 50 m ab Silostandort

Wasseranschluss

- Grösse: ¾" oder 1"
- Druck: mind. 5 Bar auf ¾"
- Falls der Wasseranschluss beim Hausanschluss ungenügend ist, muss eine Bewilligung für die Benützung eines Hydranten eingeholt werden

Einbau

- Eingebrachter RÖFIX POR wird mittels Schwabbelstange abgezogen, wodurch sich der RÖFIX POR ausnivelliert
- Abschaltungen / Raum- Flächenabschlüsse können am folgenden Tag entfernt werden

Material	m³/h	
RÖFIX POR 8020	30	Max. Maschinenleistung pro Stunde pro Einbaufeld, Feldeinteilungen sind zu planen und vor Ort zu besprechen.
RÖFIX POR 8030	25	
RÖFIX POR 8040	20	
RÖFIX POR 8060	17	
RÖFIX POR 8080	17	
RÖFIX POR 8100	15	
RÖFIX POR 8120	12	

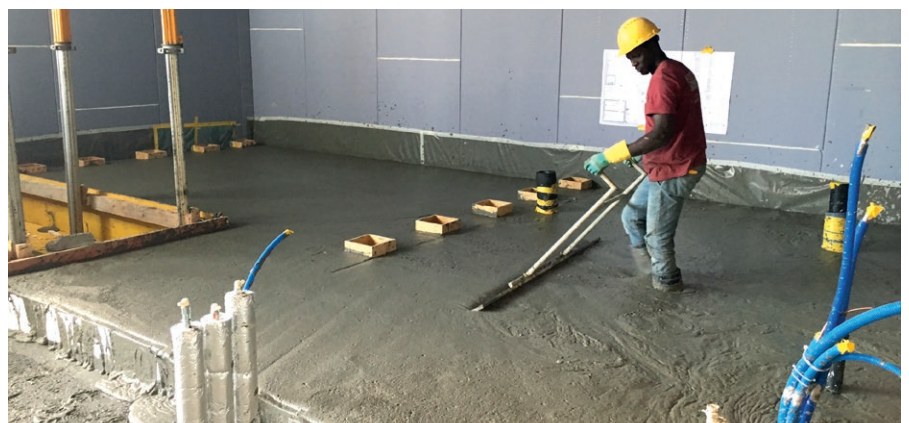

RÖFIX POR 8020–8120 Innenbereich

Vorbereitungen auf der Baustelle

Einbauhöhen beachten

- Meterriss: in jedem Raum (alle 2–3 Meter)
- Mindest-Schichtdicke bei allen Qualitäten von mindestens 5 cm
- „Überhöhen“ in zwei Etappen giessen

Werkzeug

- Sonstige Hilfsmittel vorbereiten (Laser, Böckli, Schwabbelstange, Mess-Stock...)

Feldeinteilungen / Abschalungen

- Feldeinteilungen sind zu planen und vor Ort zu bestimmen
- Sie sind abhängig von der max. Maschinenleistung pro Stunde und Einbaufeld
- Feldgrößen sind bis max. 1 Std. gemäss Leistungstabelle befüllbar

Untergrund

- Bei stark- oder verschieden- saugenden Untergründen wie Beton, Backstein und Kalksteinwänden, muss die Fläche vorgängig vorgehäst (keine Pfützenbildung) oder eine PE-Folie verlegt werden
- Zur Vermeidung des Wegfliessens müssen alle Aussparungen sauber abgedichtet sein



Nachbehandlung / Belegbarkeit

- Begehbar nach 1–2 Tagen
- Austrocknungszeiten bei RÖFIX POR 8020 bis RÖFIX POR 8060 (Faustregel 1 Woche bei 10 cm)
- Austrocknungszeiten bei RÖFIX POR 8080 bis RÖFIX POR 8120 (Faustregel 3–4 Wochen bei 10 cm)
- Eine zweite Schicht kann am nächsten Tag eingebracht werden
- Nachschleifen mit Bodenschleifmaschine möglich

« Wichtig: Bei Umbauten in bewohnten Häusern und Wohnungen, empfehlen wir eine doppelte Verlegung der Folie. Auf besondere Sorgfalt bei der Verklebung der Anschlüsse und Rohrdurchdringungen ist zu achten. »

Technische Daten für den Planer

RÖFIX POR 8020–8120 Innenbereich

Technische Werte

Produkt	Rohdichte	Flächenbelastung	mind. Schichtdicke	Richtwerte für Schichtdicken in einem Arbeitsgang	Druckfestigkeit	Biegezug	E-Modul	Wärmeleitzahl	Belegereife (Gew.%)
RÖFIX POR 8020	200 kg/m ³	ca. 500 kg/m ²	5 cm	150 cm	0,2 N/mm ²	N.M.	200 N/mm ²	0,06 W/mk	32 %
RÖFIX POR 8030	300 kg/m ³	ca. 750 kg/m ²	5 cm	100 cm	0,4 N/mm ²	N.M.	600 N/mm ²	0,08 W/mk	21 %
RÖFIX POR 8040	400 kg/m ³	ca. 1000 kg/m ²	5 cm	100 cm	0,8 N/mm ²	0,3 N/mm ²	1000 N/mm ²	0,09 W/mk	16 %
RÖFIX POR 8060	600 kg/m ³	ca. 1500 kg/m ²	5 cm	100 cm	2,1 N/mm ²	0,4 N/mm ²	2200 N/mm ²	0,18 W/mk	11 %
RÖFIX POR 8080	800 kg/m ³	ca. 2000 kg/m ²	5 cm	40 cm	2,6 N/mm ²	0,7 N/mm ²	4000 N/mm ²	0,22 W/mk	8 %
RÖFIX POR 8100	1000 kg/m ³	ca. 2500 kg/m ²	5 cm	30 cm	4,1 N/mm ²	0,9 N/mm ²	6000 N/mm ²	0,39 W/mk	7 %
RÖFIX POR 8120	1200 kg/m ³	ca. 3000 kg/m ²	5 cm	20 cm	7,2 N/mm ²	1,5 N/mm ²	9000 N/mm ²	0,61 W/mk	5 %

N.M. = nicht messbar

Trittschall nach SIA 181 – Schallschutz im Hochbau

Mindestanforderungen an Trittschall bei Umbauten gemäss SIA 181 Schallschutz im Hochbau um 2 dB erhöht (angepasst).

Lärmbelastung	klein	mässig	stark	sehr stark
Beispiele	Archiv-,Warte- und Leseraum	Wohn- und Schlafrum, Küche, Bad, Büro, Korridor, etc.	Restaurant, Saal, Schulzimmer, Kinderkrippe, Kindergarten, Musikübungsraum, etc.	Unter Stufe stark, wenn diese auch in der Nacht von 19:00 Uhr bis 08:00 Uhr vorkommen
Lärmempfindlichkeit	Anforderungswerte L			
gering	65 dB	60 dB	55 dB	50 dB
mittel	60 dB	55 dB	50 dB	45 dB
hoch	55 dB	55 dB	45 dB	40 dB

gering Räume für vorwiegend manuelle Tätigkeiten
 mittel Räume für Wohnen, Schlafen und für geistige Arbeiten
 hoch Räume für Benützer mit besonders hohem Ruhebedürfnis

Luftschall je höher das Dämmmass, desto besser der Schallschutz
 Trittschall je tiefer das Dämmmass, desto besser der Schallschutz
 Dynamische Steifigkeit je kleiner die dynamische Steifigkeit, desto besser die Dämmung

RÖFIX POR Schaummörtel als Trittschallverbessernde Ausgleichsschüttung

POR Schaummörtel kann den Trittschall entscheidend verbessern. Der einfache maschinelle Einbau des Schaummörtels spricht für den Einsatz von RÖFIX POR Schaummörtel im Schallschutz.

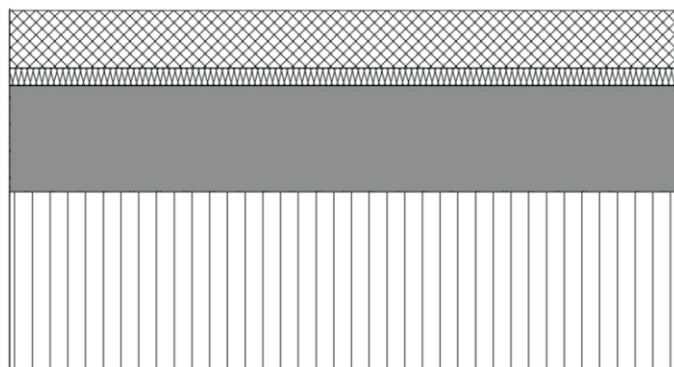

RÖFIX Bodenaufbau mit Fliessestrich ca. 65 mm,
 Glaswolle Brumma Isoroll ca. 30/37 mm

RÖFIX Schaummörtel POR 8080 bis 8120 ca. 120 mm

Brettstapeldecke ca. 200 mm

«Wir unterstützen sie gerne bei der Planung im Schallschutz mit unserem RÖFIX POR Schaummörtel mit den Rohdichten von 800 kg/m³ bis 1200 kg/m³ (POR 8080 – 8120).»

RÖFIX POR 8020–8120 Innenbereich



U-Werte im Erdreich nach SIA 380/1

Neben der Abdichtung, dem kompletten Aufbau und dem Radonwert, stellt sich die Frage zuerst nach dem U-Wert. Für Böden im Erdreich sind verschiedene U-Werte ohne zusätzlicher Dämmung möglich.

Tabelle gemäss SIA 380/1 Heizwärmebedarf

Bauteile	Grenzwerte U-Werte in W/(m²K)	
	Aussenklima oder weniger als 2 Meter im Erdreich	unbeheizte Räume oder mehr als 2 Meter im Erdreich
Opake Bauteile (Dach, Decke, Wand, Boden)	0,25	0,28

U-Werte für Böden im Erdreich ohne Dämm- und Bodenplatte

Produkt	SIA Werte (380/1)		Das Gebäudeprogramm	
	Aussenklima oder < 2 Meter im Erdreich [0,25 W/(m²K)]	unbeheizte Räume oder > 2 Meter im Erdreich [0,28 W/(m²K)]	Aussenklima oder < 2 Meter im Erdreich [0,2 W/(m²K)]	unbeheizte Räume oder > 2 Meter im Erdreich [0,25 W/(m²K)]
RÖFIX POR 8020	17 cm	15 cm	23 cm	17 cm
RÖFIX POR 8040	23 cm	19 cm	30 cm	23 cm
RÖFIX POR 8060	28 cm	24 cm	38 cm	28 cm

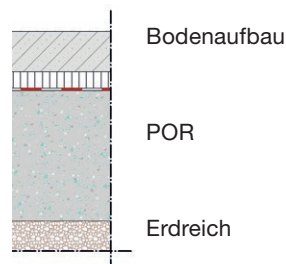

U-Werte für Böden im Erdreich auf bestehender Bodenplatte 20 cm

Produkt	SIA Werte (380/1)		Das Gebäudeprogramm	
	Aussenklima oder < 2 Meter im Erdreich [0,25 W/(m²K)]	unbeheizte Räume oder > 2 Meter im Erdreich [0,28 W/(m²K)]	Aussenklima oder < 2 Meter im Erdreich [0,2 W/(m²K)]	unbeheizte Räume oder > 2 Meter im Erdreich [0,25 W/(m²K)]
RÖFIX POR 8020	17 cm	14 cm	22 cm	17 cm
RÖFIX POR 8030	22 cm	19 cm	30 cm	22 cm

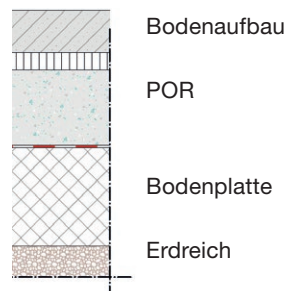

Detailzeichnungen

Aufbau Gewölbe gemauert und Schaummörtel POR

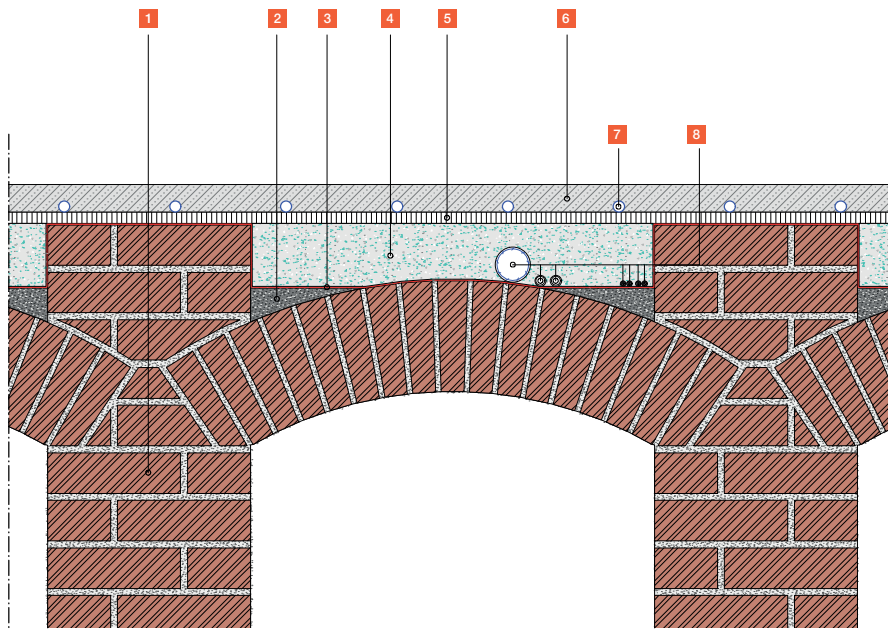

- 1 Gewölbe gemauert
- 2 Zwickelbeton
- 3 PE-Folie vollflächig
- 4 RÖFIX POR Schaummörtel
- 5 Trittschalldämmplatte
- 6 RÖFIX Fliessestrich
- 7 Heizrohr
- 8 diverse Leitungen

Aufbau Holzdecken mit Blindboden und Schaummörtel POR

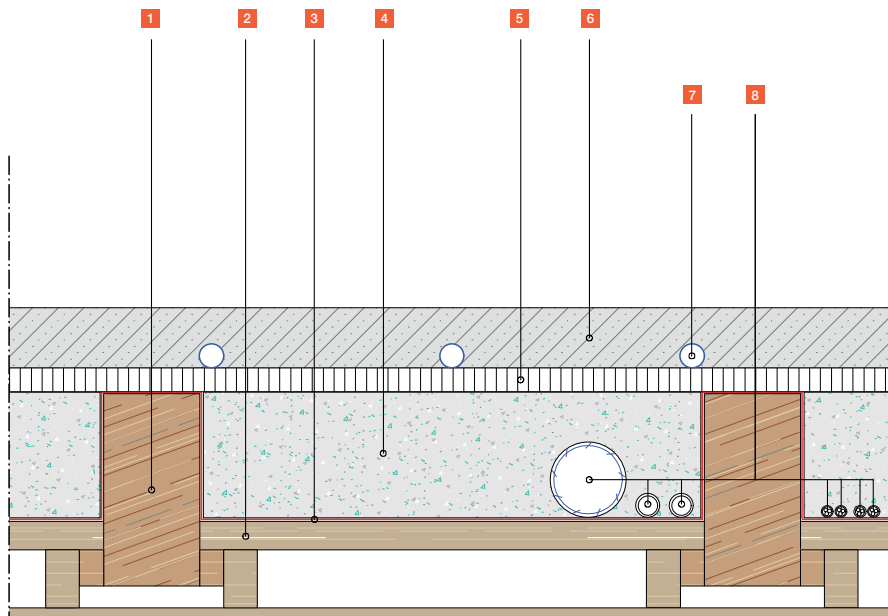

- 1 Holzbalken
- 2 Holzschalbretter
- 3 PE-Folie vollflächig
- 4 RÖFIX POR Schaummörtel
- 5 Trittschalldämmplatte
- 6 RÖFIX Fliessestrich
- 7 Heizrohr
- 8 diverse Leitungen

Aufbau Holzdecken mit Sichtbalken und Schaummörtel POR

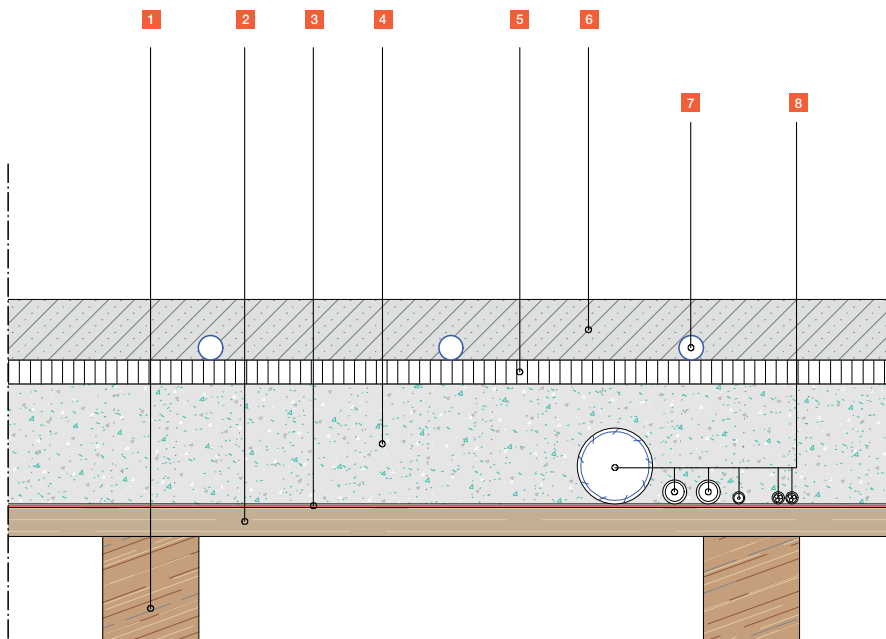

- 1 Holzbalken
- 2 Holzschalbretter
- 3 PE-Folie vollflächig
- 4 RÖFIX POR Schaummörtel
- 5 Trittschalldämmplatte
- 6 RÖFIX Fliessestrich
- 7 Heizrohr
- 8 diverse Leitungen

Aufbau Hourdisdecken gerade und Schaummörtel POR

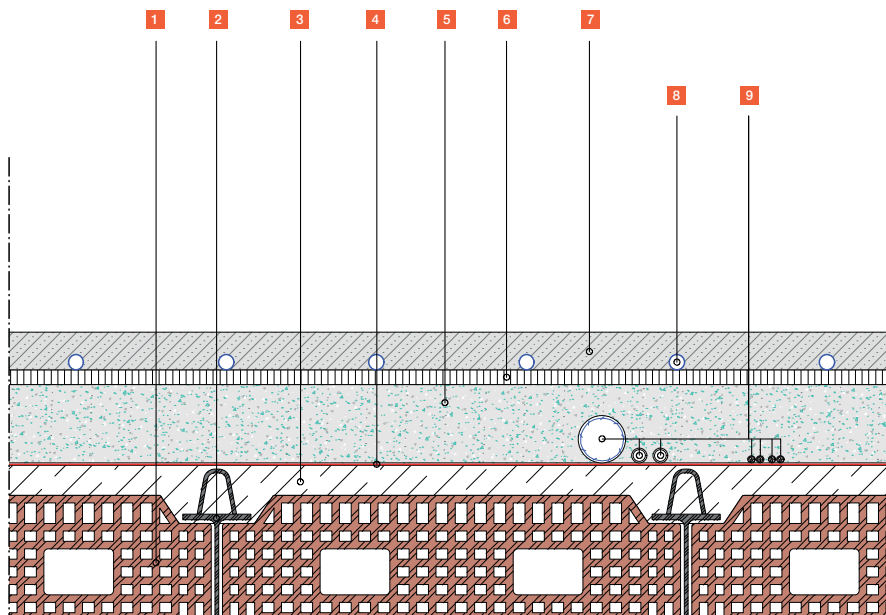

- 1 Ziegeleinhängdecke
- 2 Stahlträger
- 3 bestehender Beton 4 cm C16/20
- 4 PE-Folie vollflächig
- 5 RÖFIX POR Schaummörtel
- 6 Trittschalldämmplatte
- 7 RÖFIX Fliessestrich
- 8 Heizrohr
- 9 diverse Leitungen

Detailzeichnungen

Aufbau Natursteinwand Schaummörtel POR als Sauberkeitsschicht und Dämmung unter der Bodenplatte auf Erdreich

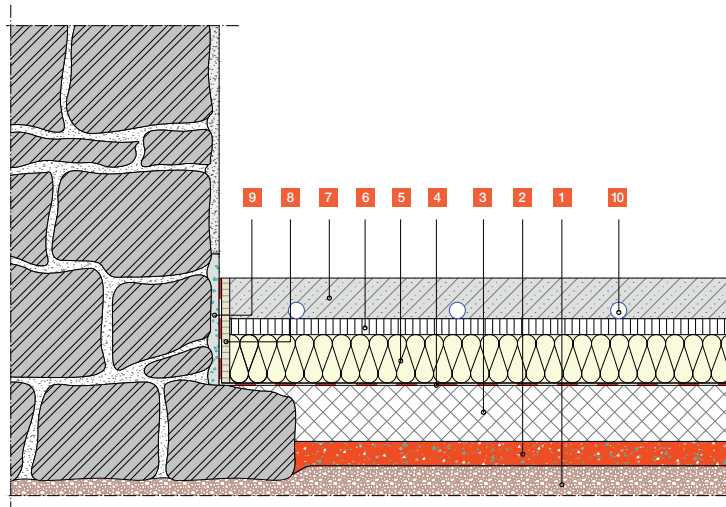

- 1 Erdreich (nicht saugend)
- 2 **RÖFIX POR Schaummörtel als Sauberkeitsschicht und Dämmung**
- 3 Bodenplatte
- 4 Abdichtung Bitumenbahn
- 5 Wärmedämmplatte
- 6 Trittschalldämmplatte
- 7 RÖFIX Fliessestrich
- 8 Randdämmstreifen
- 9 Sperrputz
- 10 Heizrohr

Aufbau Natursteinwand Schaummörtel POR als Sauberkeitsschicht und Dämmung auf Erdreich

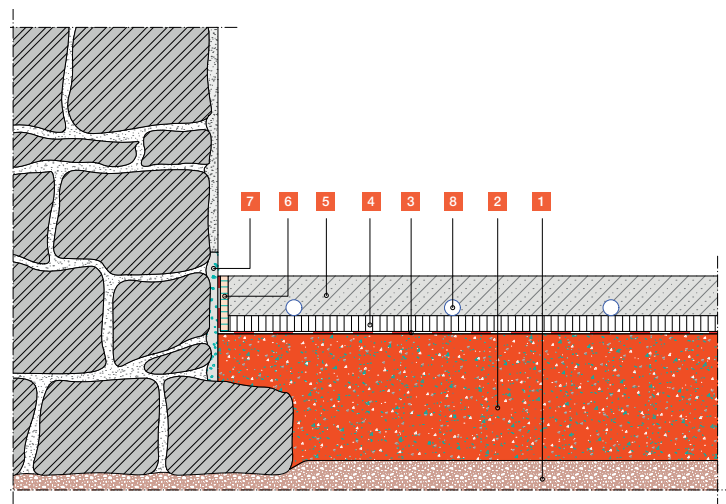

- 1 Erdreich (nicht saugend)
- 2 **RÖFIX POR Schaummörtel als Sauberkeitsschicht und Dämmung**
- 3 Abdichtung Bitumenbahn
- 4 Trittschalldämmplatte
- 5 RÖFIX Fliessestrich
- 6 Randdämmstreifen
- 7 Sperrputz
- 8 Heizrohr

Aufbau Natursteinwand Schaummörtel POR als Dämmung auf bestehender Bodenplatte

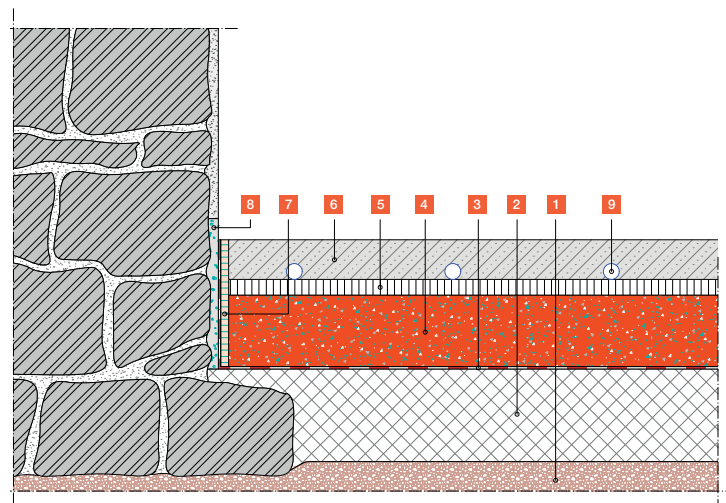

- 1 bestehende Bodenplatte
- 2 Abdichtung
- 3 **RÖFIX POR Schaummörtel als Dämmung**
- 4 Trittschalldämmplatte
- 5 RÖFIX Fliessestrich
- 6 Randdämmstreifen
- 7 Sperrputz
- 8 Heizrohr

Systemaufbau

RÖFIX POR 8020–8120 Innenbereich

Fliess- und Zementestriche mit RÖFIX POR Schaummörtel

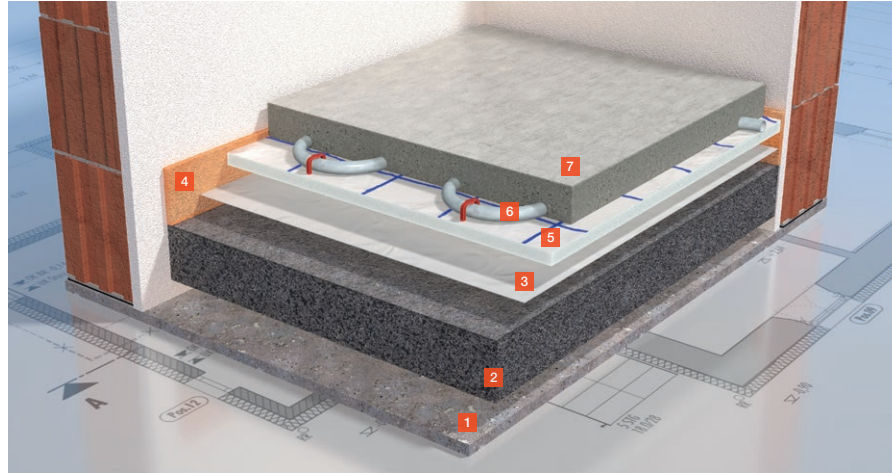

RÖFIX Heiz-Fliessestrich

- 1 Bodenplatte
- 2 RÖFIX POR Schaummörtel
- 3 Flexible Dampfsperre
- 4 Randdämmstreifen
- 5 Systemrolle
- 6 Heizrohre mit Clips
- 7 RÖFIX ZS30 Zement-Sulfat-Fliessestrich

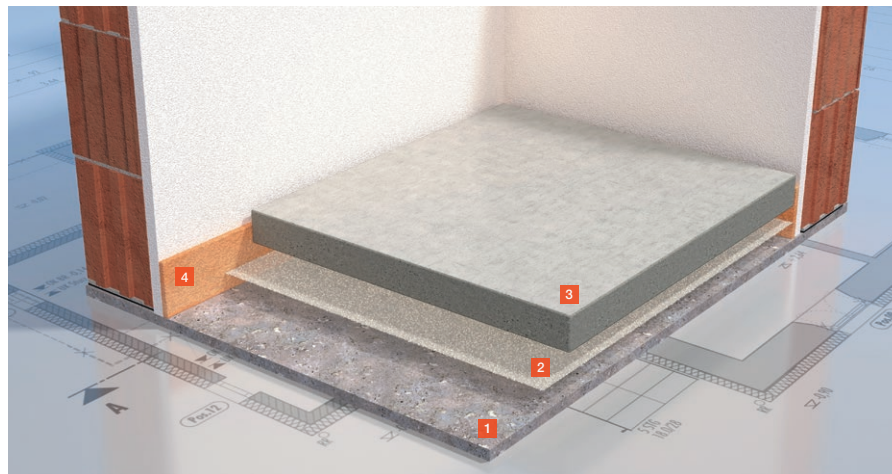

RÖFIX Verbund-Fliessestrich

- 1 Bodenplatte
- 2 RÖFIX EP 52 Feuchtigkeitsverträgliche Spezialgrundierung (mit Quarzsand abgestreut)
- 3 RÖFIX ZS30 Fliessestrich
- 4 Randdämmstreifen



RÖFIX Verbund-Zementestrich

- 1 Bodenplatte, raue Oberfläche
- 2 RÖFIX 972 Haftschlämme
- 3 RÖFIX 973 CT 30 Schnell-Zementestrich
- 4 Randdämmstreifen

« Empfehlung: Statt RÖFIX ZS 30 können auch weitere Fliessestrich-Klassen wie ZS40/ZS50 eingesetzt werden. Zudem empfehlen wir für einen schnellen Baufortschritt unsere ZS30 rapid/ZS40 rapid Produkte. Der farbige Fliessestrich RÖFIX ArtFloor ist eine weitere attraktive Möglichkeit. »

Lösungen für den Aussenbereich

RÖFIX POR 9020–9120 Aussen



Der RÖFIX POR Schaumbeton dient je nach Rohdichte als Perimeterdämmung unter der Bodenplatte und für allgemeine Auffüllungen. Im Gegensatz zu herkömmlichen Schüttungen sind die POR-Schaubetone nach ca. 24 h bei 20 °C begehbar.

Die einfache Baustellen-Logistik (Silotechnik) mit niedrigem Transportaufwand spart Energie und Zeit: Verlegeleistungen bis zu 30 m³/Std., ohne zusätzliche Maschinen und mit geringem Personalaufwand.

Einsatzgebiete

- Als Sauberkeitsschicht mit wärmedämmender Wirkung unter Bodenplatten
- Als horizontalen Perimeterdämm-Ersatz für XPS-Platten unter die Bodenplatte
- Anstelle loser Leichtschüttungen
- Zur Hinterfüllung zwischen Baugruben und Aussenwänden
- Als Höhen-Ausgleichsschicht zwischen bestehenden Gebäuden und Anbauten
- Zum Verfüllen von Aussparungen, Kanälen, Stollen, alten Rohrleitungen und Löchern

Eigenschaften

- Fließfähig
- Wärmedämmende Eigenschaften ab 0.06 W/mK je nach Rohdichte
- Brandklasse A1 – nicht brennbar
- Ebene Oberflächen
- Schichtdicken von 5 bis 150 cm möglich
- Ausführung mit Gefälle bis ca. 4 % möglich, schleifbar
- Förderweiten bis zu ca. 150 m möglich
- Frostbeständig (ab POR 9040 – 9120)



Weitere Infos /
HOMEPAGE

RÖFIX POR Schaumbeton – Aussen

Produkt	Rohdichte	mind. Schichtdicke	max. Schichtdicke in einem Arbeitsgang	Druckfestigkeit	Biegezug	E-Modul	Wärmeleitzahl	Belegereife (Gew.%)
POR 9020	200 kg/m ³	5 cm	150 cm	0,2 N/mm ²	N.M.	200 N/mm ²	0,06 W/mk	32 %
POR 9030	300 kg/m ³	5 cm	100 cm	0,4 N/mm ²	N.M.	600 N/mm ²	0,08 W/mk	21 %
POR 9040	400 kg/m ³	5 cm	100 cm	0,8 N/mm ²	0,3 N/mm ²	1000 N/mm ²	0,09 W/mk	16 %
POR 9060	600 kg/m ³	5 cm	100 cm	2,1 N/mm ²	0,4 N/mm ²	2200 N/mm ²	0,18 W/mk	11 %
POR 9080	800 kg/m ³	5 cm	40 cm	2,6 N/mm ²	0,7 N/mm ²	4000 N/mm ²	0,22 W/mk	8 %
POR 9100	1000 kg/m ³	5 cm	30 cm	4,1 N/mm ²	0,9 N/mm ²	6000 N/mm ²	0,39 W/mk	7 %
POR 9120	1200 kg/m ³	5 cm	20 cm	7,2 N/mm ²	1,5 N/mm ²	9000 N/mm ²	0,61 W/mk	5 %

N.M. = nicht messbar

RÖFIX POR «für den Pool- und Gartenbau»

Röfix POR Schaumbeton – als Perimeterdämmung und zum Auffüllen zwischen Pool und Baugrube.



Video Poolbau



Ihr RÖFIX Fachberater informiert Sie gerne!

roefix.ch

RÖFIX AG
Heberrietstrasse 1
CH-9466 Sennwald
Tel. +41 (0)81 758 11 22
Fax +41 (0)81 758 11 99
office.sennwald@roefix.com

RÖFIX AG
Moosmattstrasse 36
CH-8953 Dietikon
Tel. +41 (0)44 743 40 40
Fax +41 (0)44 743 40 46
office.dietikon@roefix.com

RÖFIX AG
Lebernstrasse 2
CH-2540 Grenchen
Tel. +41 (0)32 6528352
Fax +41 (0)32 6528355
office.grenchen@roefix.com

RÖFIX AG
Dorfstrasse 47
CH-6035 Perlen
Tel. +41 (0)41 250 62 23
Fax +41 (0)41 250 62 24
office.perlen@roefix.com

RÖFIX AG
Zentweg 21f
CH-3006 Bern
Tel. +41 (0)31 931 80 55
Fax +41 (0)31 931 80 56
office.bern@roefix.com